



# Materialrollengestell LS-1/PC

## Hauptmerkmale:

- Universelles feststehendes Hochleistungs-Rollengestell, das platzsparend an der Wand befestigt werden kann.
- Der Rahmen besteht aus pulverbeschichteten Stahlprofilen.
- Rollenklammern halten die Rolle an Ort und Stelle. Die Vorschubstange ist auf Spezialrollen mit kugelgelagerten Rollen gelagert.
- Die Materialleitung kann optional mit einer Bremse ausgestattet werden, die vor dem Abwickeln des Gewebes schützt.
- Wir bieten maßgeschneiderte stationäre Rollengestelle mit unterschiedlichen Abmessungen an.
- Der Abwickler ist mit einer zusätzlichen kugelgelagerten Aufwickelrolle ausgestattet, mit der der Stoff auf Tischhöhe abgewickelt werden kann

+48 697 530 240  
+48 61 876 89 46  
info@rexelpoland.com



QR-Code

## Spezifikationen:

Modell: LS-1PC

Maximale Rollenbreite: 2000 mm

Maximaler Rollendurchmesser: 800 mm

Maximales Rollengewicht (Rohr für 42 mm Material): 100 kg

Maximales Rollengewicht (Rohr für 50 mm Material): 150 kg

Maximale Anzahl Rollen: 1

Bremse (Option): Ja

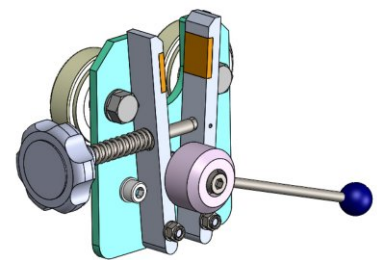
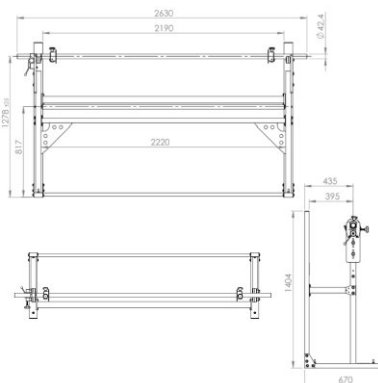

hamulec (opcja)  
break (optional)  
тормоз (опция)