



# NÄHWAGEN MIT REGALEN WT-3

## Hauptmerkmale:

- Solche Wagen werden hauptsächlich in Näh- und Schneidereien verwendet.
- Es ist ein zusätzlicher Nähwagen, der normalerweise in der Nähe der Nähmaschine aufgestellt wird.
- Es dient zum Verstauen und Aufbewahren der nötigsten Werkzeuge und Materialien (z. B. Scheren, Nähbänder, Gummibänder, Stecknadeln, Maßbänder etc.), dazu dienen zwei Lochböden.
- Sein oberer Teil ist mit Gummi überzogen, so dass man das fertige oder noch nicht genähte Material darauf legen kann, und dank der Verwendung von Gummi bleibt das Material in einer festen Position.
- Dank der montierten Räder ist der Wagen mobil, er kann von einem Arbeitsplatz zum anderen bewegt werden.
- Der Wagen besteht aus - pulverbeschichtetem Stahl.

## Spezifikationen:

Regalabmessungen: 300x670 mm  
Abmessungen des oberen Teils: - 300x670 mm  
Gesamthöhe: 854 mm  
Kartongröße und Gewicht: 95x43x19 cm, 17 kg

+48 697 530 240  
+48 61 876 89 46  
info@rexelpoland.com



QR-Code

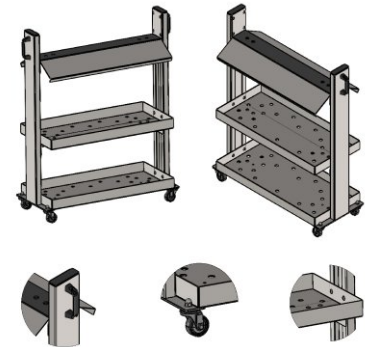
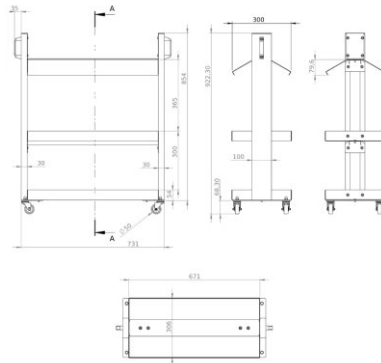
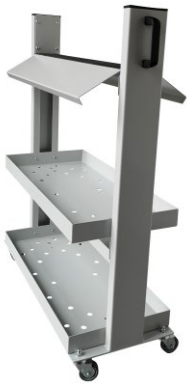



90x43x19 cm, 17 kg