



# RUNDMESSER SCHNEIDEMASCHINE NTH-100

## Hauptmerkmale:

- Die Schneidemaschine NTH-100 wurde zum Schneiden aller textilen Materialien (von leicht bis schwer, je nach Ausführung der Schneidemaschine) entwickelt.
- Es kann sowohl niedrige Stofflagen (sogar 2 Lagen) als auch hohe Stofflagen schneiden.
- Die Schneidemaschinen NTH-100 haben eingebaute Schärfer zum Schärfen der Klingen während des Betriebs.
- Die Schneidemaschinen verfügen über einen Einstellmechanismus für die Klingenhöhe, der es ermöglicht, die Lebensdauer der Klinge zu verlängern.
- Unsere Schneidemaschinen sind mit einem in Polen hergestellten universellen Einphasen-Kollektormotor KASO 74/35 ausgestattet.

+48 697 530 240  
+48 61 876 89 46  
info@rexelpoland.com



QR-Code

## Verfügbare Versionen der Schneidemaschinen NTH-100:

NTH-100**W** Hochgeschwindigkeitsversion mit 1000 U/min für leichte Materialien.

NTH-100**N** Niedriggeschwindigkeitsversion mit 500 U/min zum Schneiden von harten Materialien (Teppiche, Jeansstoff, Filz usw.).

NTH-100**R**-Version mit stufenloser Drehzahlregelung im Bereich von 500 U/min bis 1000 U/min.

## Spezifikationen:

Modell: NTH-100

Klingendurchmesser: 98 mm

Maximale Schnitthöhe: 85 mm

Spannung: 1 ~ 230 V / 50 Hz

Motorleistung: 380 W

Gewicht: 3,5 kg

Hergestellt in Polen.



NTH-100N



NTH-100R



NTH-100W



NTH-100W  
NTH-100N

NTH-100R

płynna regulacja obrotów ostrza  
variable speed control of the blade  
плавная регулировка вращения лезвия

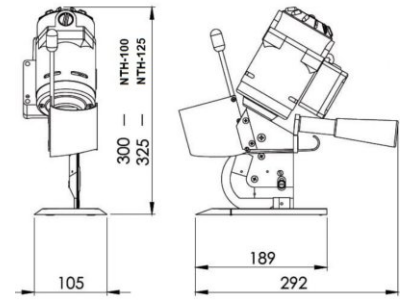

NTH-125 / NTH-100