



WARENSCHAUMMASCHINE PP-3L

Standard-Umpulmaschine (das Aufrollen wird aus dem Korb auf der Kartonhülle durchgeführt), ist mit einem Zähler ausgestattet.

Hauptdaten:

- Umpul- und Warenschaummaschine mit dem Bild der Leuchte helfen Sie schnell und akkurat die Länge von Textilien abmessen oder seine Qualität überprüfen.
- Die Maschinen können mit einer manuellen (Version / R) oder halbautomatisch (Version / A) Schneideeinrichtung für die Bequemlichkeit ausgestattet werden.
- Diese Maschinen ist die ideale Wahl für Bekleidungshersteller oder Großhändler, die Textilien in Rollen verkaufen.
- Maschinen rollen die Textilien aus dem Korb auf der Kartonhülle mittels einer Antriebswelle.
- Hohe Rücklaufgeschwindigkeit (50-60 m / min).
- Die Schneideeinrichtung kann manuell oder halbautomatisch sein.
- Mechanische Zähler von Meter oder Yards.
- Einfache Installierung der Rollen.
- Die Struktur besteht aus dem Stahl, der die Pulvermethode verfährt.

Sicherheitsvorrichtungen:

- 1) Sofortiger Maschinenstopp, falls ein Notstopppknopf gedrückt wird;
- 2) Aus Sicherheitsgründen ist es nicht möglich, die Maschine nach einem Notfall zu starten, es sei denn, der Bediener setzt die Maschine zurück (versehentliche Selbststartsicherung).
- 3) Die Maschine ist mit speziellen Sicherheitsrelais von Omron geschützt.

Technische Daten:

Modell: PP-3L

Maximale Rollenbreite: 190 cm (74,80")

Maximale Rollendurchmesser: 50 cm (19,69")

Maximale Rollengewicht: 40[kg]

Strom: 230[V]

Leistung: 0,35[kW]

Maximale Rücklaufgeschwindigkeit: 50-60 m/min

Bildgröße: 200 x 50 cm (78.74" x 19.68")

Bild der Leuchte: nein

Zählvorrichtung von Textilien: ja

Rollenkorb: ja

Schneideeinrichtung OT-1/A: nein

Schneideeinrichtung OT-1/R: nein

Beachtung:

Diese Maschine ist nicht für elastische Materialien ausgelegt, und der Ladentisch kann aufgrund von Materialdehnung beim Aufwickeln eine falsche Länge aufweisen.

+48 697 530 240
+48 61 876 89 46
info@rexelpoland.com



QR-Code

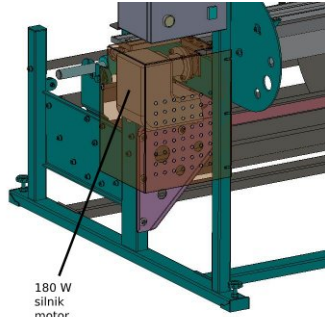

180 W silnik motor

