



# MÁQUINA DE CINTA CONTINUA R750

**Máquina de cinta continua R1000/R750 es universal, conviene para el corte de elementos medios de revestimiento.**

Principales características:

- Máquina de cinta continua es un aparato potente y universal para el corte de telas, cuero, cartón, gomaespuma, goma o papel.
- Cada sierra-cinta puede estar equipada con una correa especial de corte (recta, abocelada, cóncava o dentada), en función del tipo de material.
- Las encimeras se pueden producir con la superficie completamente lisa o con el cojín de aire.
- Cada sierra-cinta está equipada con el aparato afilador para la correa, para la ventanilla de control del proceso del afilado y un soporte para la recolección de partículas caídas.
- La construcción sólida está elaborada de acero, pintado con pintura en polvo.
- Altura de corte ajustable eléctricamente (cubierta elevada telescópica).
- Todas las máquinas están equipadas con el captador mecánico de la correa en caso de rotura de correa, y los interruptores finales, que prevén el arranque de la máquina, si la correa no está tensa o por lo menos una puerta del cuerpo está abierta.
- (Opcional) sistema aspirador para la eliminación de polvo y partículas de material durante el proceso de corte.
- (Opcional) Posicionador manual (tope) con filete de medición en la encimera para el corte de bandas de material o gomaespuma (está disponible en los modelos: R1250, R1150, R1000 y R750).

## [Características de seguridad sierras de cinta REXEL:](#)

1. Parada rápida del cuchillo de cinta (menos de 1 segundo) en caso de emergencia:
  - cuando se presiona uno de los botones E-STOP;
  - cuando la cinta de corte está rota;
  - cuando alguna de las puertas del automóvil.
2. Por razones de seguridad, no es posible encender la máquina después de una emergencia si el operador no reinicia la máquina con un botón especial.
3. La máquina está equipada con relés de protección especiales fabricados por Omron.
4. Los interruptores especiales de la puerta Omron evitan que la máquina arranque si las puertas están abiertas (la posibilidad de intervención por parte del operador es casi nula).
5. Reemplazo seguro de la cinta de corte debido al bloqueo simultáneo del motor tanto mecánica como eléctricamente.
6. El motor de la máquina se detiene simultáneamente de dos maneras:
  - con freno mecánico
  - corriente eléctrica utilizando un inversor.
7. Cubierta especial patentada de cinta telescópica.

Características técnicas:

Modelo: R750

Tamaño de la mesa: 1500 x 1500 mm (59.05" x 59.05")

Dimensiones exteriores: 1900 x 1500 x 1700 mm (74.8" x 59.05" x 66.95")

Altura de corte: 230 mm (9")

Longitud de cinta: 3800 mm (149.6")

Ménsula de hombro: 750 mm (29.55")

Velocidad de rotación de cinta: 0-18 m/s (59 ft/s)

+48 697 530 240  
+48 61 876 89 46  
info@rexelpoland.com



Escanear el código

Cantidad de ruedas guala: 3

Alimentación (opcional 230 V / 50 Hz): 400 V / 50 Hz

Fuerza del motor (opcional 2,2 kW): 1.5 kW

Inventario de regulación de velocidad: sí

Encimera con o sin aspiración: sí

Afilador: sí

Lámpara LED de iluminación: sí

Captador mecánico de cinta: sí

Sistema aspirador (opcional): sí

Tablero táctil de control: no

Tablero de control por botón: sí

Ruedas de movimiento: sí

Posicionador PR-3 (opcional): sí

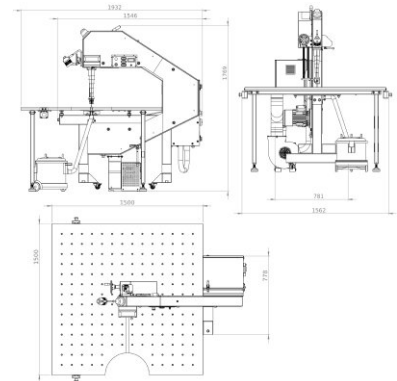
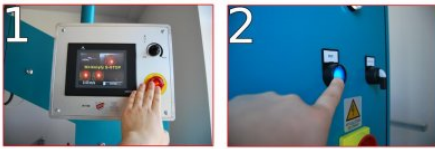

LED



