



SZALAGKÉSES SZABÁSZGÉP R750

Az R1000/R750 szalagos szabásgépek - sokoldalúak, alkalmasok a burkolatból készül közepes nagyságú elemek szabásához.

Főjellemzők:

- Szalagos szabásgép ez nagyteljesítményű sokoldalú eszköz a szövet, bőr, karton, gumi vagy papír vágásához.
- Mindegyik szalaggép felszerelhető speciális szabászléccel (egyenes, domború, homorú vagy fogas) az anyag típusával megfelelően.
- Az asztallapok készülhetnek teljesen simák vagy légzsákkal.
- Mindegyik szalaggép fel van szerelve a szalagot élesítő készülékkel, az élesítési folyamat vizsgálatához és lerakódott részecskék kiszedéséhez alkalmas ablakkal.
- A szilárd szerkezet készült a pormódszerrel kifestett acélból.
- Elektromosan állítható vágási magasság (teleszkópos emelt burkolat).
- Az összes gépek fel vannak szerelve a szalag mechanikus elfogójával a szalag megszakítása esetére és peremes kikapcsolóval, amelyek akadályozzák a gép indítását, ha a szalag feszítetlen vagy nem elegendően feszített vagy a test legalább egy ajtója nyitva van.
- (Opció) porszívós rendszer a por és anyag részecskéi eltávolításához a vágási folyamat alatt.
- (Opció) kézi helyzetállító (ütköző) mérőlécekkal az anyag sávok vagy porolon vágási asztallapon (elérhető csak a R1250, R1150, R1000 и R750 c modelleknél).

Szabásgép REXEL - biztonsági jellemzők:

1. A szalagkés gyors leállítása (kevesebb mint 1 másodperc) vészhelyzet esetén:
 - az E-STOP gombok egyikének lenyomásakor;
 - ha a vágószalag eltört;
 - amikor az autó ajtója bármelyik.
2. Biztonsági okokból a gép indítása vészhelyzet esetén nem lehetséges, ha a kezelő nem indítja újra a gépet egy speciális gomb segítségével.
3. A gépet az Omron gyártja speciális védőreléssel.
4. A Omron speciális ajtókapcsolói megakadályozzák a gép indítását, ha az ajtók nyitva vannak (a kezelő beavatkozási lehetősége csaknem nulla).
5. A vágószalag biztonságos cseréje a motor mechanikus és elektromos egyidejű blokkolása miatt.
6. A gép motorja egyidejűleg két módon áll le:
 - mechanikus fékkel
 - elektromos áram inverter segítségével.
7. Speciális szabadalmaztatott teleszkópos szalag burkolat.

Műszaki adatok:

Modell: R750

Az asztal mérete: 1500 x 1500 mm (59.05" x 59.05")

Külső méretek: 1900 x 1500 x 1700 mm (74.8" x 59.05" x 66.95")

A vágás magassága: 230 mm (9")

A szalag hosszúsága: 3800 mm (149.6")

A kar kinyúlása: 750 mm (29.55")

A szalagforgás sebessége: 0-18 m/s (59 ft/s)

A vezetőkerék mennyisége: 3

+48 697 530 240
+48 61 876 89 46
info@rexelpoland.com



Beolvasni a kódot

Táplálás (opció 230 V / 50 Hz): 400 V / 50 Hz

Motorteljesítmény (opció 2,2 kW): 1.5 kW

Áramátalakító a sebesség szabályozásához: igen

Asztallap a légellátással vagy a nélkül: igen

Élező készülék: igen

Világítási lámpa LED: igen

Mechanikus szalagelkapó: igen

A porszívó rendszer (opció): igen

Az érintőképernyős vezérlőpanel: nem

Nyomógombos vezérlőpanel: igen

Kerekek az áthelyezéshez: igen

PR-3 helyzetszabályzó (opció): igen

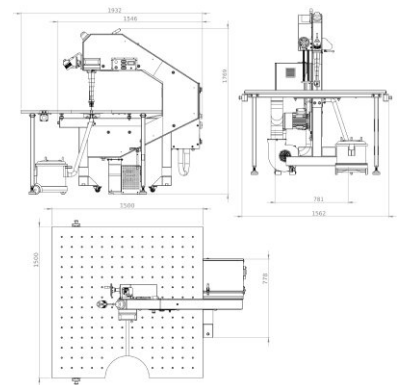
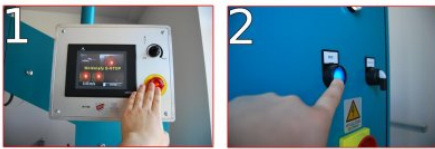

LED



