



CARRELLO DA CUCIRE CON RIPIANI WT-3

Caratteristiche principali:

- Tali carrelli sono utilizzati principalmente nelle sale di cucito e taglio.
- È un carrello da cucito ausiliario che viene solitamente posizionato vicino alla macchina da cucire.
- Serve per riporre e riporre gli attrezzi e i materiali più necessari (es. forbici, nastri da cucito, elastici, spille, aghi, misure ecc.), a questo servono due ripiani forati.
- La sua parte superiore è ricoperta di gomma, in modo da poterci appoggiare il materiale finito o non ancora cucito, e grazie all'uso della gomma, il materiale rimane in posizione fissa.
- Grazie alle ruote montate, il carrello è mobile, può essere spostato da una postazione all'altra.
- Il carrello è realizzato in - acciaio verniciato a polvere.

+48 697 530 240
+48 61 876 89 46
info@rexelpoland.com



Scansiona il codice

Specifiche:

Dimensioni ripiano: 300x670 mm

Dimensioni parte superiore: - 300x670 mm

Altezza totale: 854 mm

Dimensioni e peso della scatola: 95x43x19 cm, 17 kg

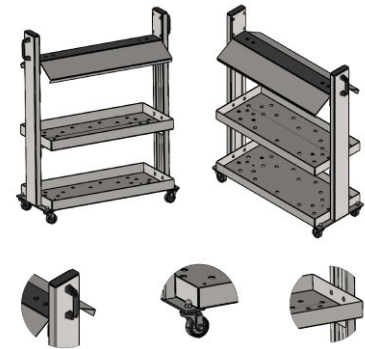
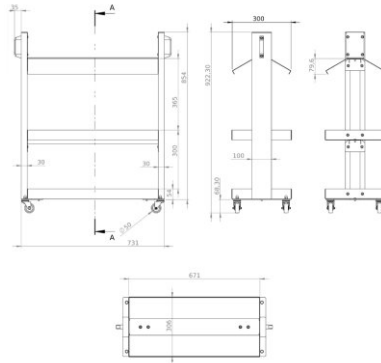
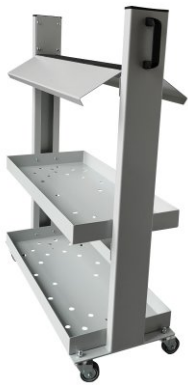



90x43x19 cm, 17 kg