



SERRA DE FITA R750

As serra de fita R1000/R750 são universais e servem para cortar elementos médios do revestimento.

Características:

- A Serra de Fita é um aparelho poderoso e universal para o corte de tecido, espuma, couro, papel, borracha.
- Cada Serra de Fita pode ser equipada com uma fita especial de corte (directa, convexa, côncava ou dentada), dependendo do tipo do material.
- Os tampos da mesa podem ser fabricados completamente lisos ou com uma almofada de ar.
- Cada serra de fita é dotado de um aparelho de afiação para a fita, com uma vigia de inspecção para observar o processo de afiação e um suporte para a recolha das partículas caídas.
- Uma construção de aço pintado com tinta em pó.
- Altura de corte eletricamente ajustável (cobertura elevada telescópica).
- Todas as máquinas são equipadas com um captador mecânico da fita caso esta romper e os interruptores terminais que prevêm que a máquina esteja posta em movimento, se a fita não estiver esticada ou pelo menos uma porta do casco estiver aberta.
- (Opção) Aspirador de pó para retirar pó e partículas do material durante o processo de corte.
- (Opção) Posicionador manual (limitador) com régua de medição no tampo da mesa para cortar faixas do material ou espuma (disponível em modelos: R1250, R1150, R1000 и R750).

[Características de segurança serras de fita REXEL:](#)

1. Parada rápida da faca de fita (menos de 1 segundo) em caso de emergência:
 - quando um dos botões de parada de emergência é pressionado;
 - quando a fita de corte está quebrada;
 - quando qualquer uma das portas do carro.
2. Por razões de segurança, a partida da máquina após emergências não é possível se o operador não reiniciar a máquina usando um botão especial.
3. A máquina está equipada com relés de proteção especiais fabricados pela Omron.
4. Os interruptores especiais da porta Omron impedem o arranque da máquina se as portas estiverem abertas (a possibilidade de intervenção do operador é quase zero).
5. Substituição segura da fita de corte devido ao bloqueio simultâneo do motor mecânica e eletricamente.
6. O motor da máquina para simultaneamente de duas maneiras:
 - com um freio mecânico
 - corrente elétrica usando um inversor.
7. Cobertura especial de fita telescópica patenteada.

Especificações:

Modelo: R750

Dimensões da mesa: 1500 x 1500 mm (59.05" x 59.05")

Dimensões exteriores: 1900 x 1500 x 1700 mm (74.8" x 59.05" x 66.95")

Altura de corte: 230 mm (9")

Comprimento da fita: 3800 mm (149.6")

Comprimento de balanço do braço: 750 mm (29.55")

Velocidade de rotação da fita: 0-18 m/s (59 ft/s)

+48 697 530 240
+48 61 876 89 46
info@rexelpoland.com



Escaneie o código

Número de rodas directoras: 3

Alimentação (opção 230 V/50 Hz): 400 V / 50 Hz

Potência do motor (opção 2,2 kW): 1.5 kW

Inversor para regular a velocidade: sim

Tampo da mesa com um soprador ou sem ele: sim

Aparelho de afiação: sim

Lâmpada LED de iluminação: sim

Captador mecânico da fita: sim

Sistema de aspiração de pó (opção): sim

Painel de controlo táctil: não

Painel de controlo a botão sim

Rodas de deslocação: sim

Posicionador PR-3 (opção): sim

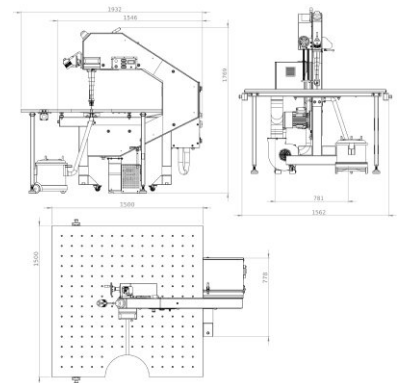

LED



