



## KUMAŞ KONTROL MAKINASI PP-3S

**Daha güçlü bir motor ile arka ışık ekran ile standart geri sayım makinesi (geri sarma kovanına sepetten gerçekleştirilir), bir sayaç ile donatılmıştır.**

Temel özellikleri:

- Bir arka ışığı olan makineleri geri sarma ve ölçme, kumaşın uzunluğunu hızlı ve doğru bir şekilde ölçmenize veya kalitesini kontrol etmenize yardımcı olur.
- Makineler, elverişli olması için manuel (versiyon / R) veya yarı otomatik (versiyon / A) kesme hattı ile donatılabilir.
- Bu makineler, rulo halinde kumaş satışı yapan giyim üreticileri veya toptan satış şirketleri için ideal bir seçimdir.
- Makineler, bir tahrik mili kullanılarak kumaşın sepetten karton kovana geri sarılmasını sağlar.
- Hızlı geri sarma hızı (50-60 m / dak).
- Cetvel kesme manuel veya yarı otomatik olabilir.
- Metre veya metre uzunluğundaki mekanik bir metre.
- Rulo kolay kurulum.
- Yapı toz boya ile kaplanmış çelikten imal edilmiştir.

### Güvenlik özellikleri:

- 1) Acil durdurma düğmesine basıldığında hemen makine durur;
- 2) Güvenlik nedeniyle, operatör makineyi sıfırlamadıkça (kazayla kendi kendine çalışmaya başlama koruması), acil durumlarda makineyi çalıştırmak mümkün değildir;
- 3) Makine, Omron tarafından üretilen özel güvenlik röleleri kullanılarak korunmaktadır.

Özellikleri:

Modeli: PP-3S

Maks. rulo genişliği: 190 cm (74,80")

Maksimum rulo çapı: 50 cm (19,69")

Maksimum rulo ağırlığı: 70[kg]

Güç kaynağı: 230[V]

Güçü: 0,55[kW]

Maksimum sarma hızı: 50-60 m/min

Ekran boyutu: 200 x 50 cm (78.74" x 19.68")

Arka Işık: evet

Kumaş sayacı: evet

Rulo için sepet: evet

Kesme cetveli OT-1 / A: yok hayır

Kesme cetveli OT-1 / R: yok hayır

Dikkat:

Bu makine elastik malzemeler için tasarlanmamıştır ve sayaç, geri sarma sırasında malzeme gerilmesinden dolayı yanlış uzunluk gösterebilir.

+48 697 530 240  
+48 61 876 89 46  
info@rexelpoland.com



Kodu tara

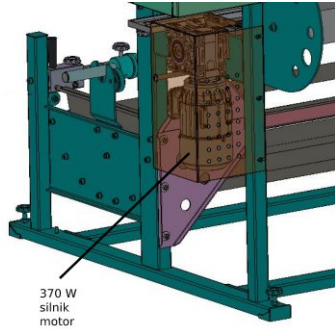

370 W  
silnik  
motor  
мотор

