



RAFLI DİKİŞ ARABASI WT-3

Ana Özellikler:

- Bu tür arabalar daha çok dikiş ve kesim odalarında kullanılır.
- Genellikle dikiş makinesinin yanına yerleştirilen yardımcı dikiş arabasıdır.
- En gerekli alet ve malzemeleri (makas, dikiş bantları, lastik bantlar, iğneler, ölçüler vb.) yerleştirmek ve saklamak için kullanılır, bunun için iki adet delikli raf kullanılır.
- Üst kısmı kauçuk ile kaplanmıştır, böylece üzerine bitmiş veya henüz dikilmemiş malzeme konulabilir ve kauçuk kullanımı sayesinde malzeme sabit bir konumda kalır.
- Monte edilmiş tekerlekler sayesinde araba hareketlidir, bir iş istasyonundan diğerine taşınabilir.
- Araba, toz boyalı çelikten yapılmıştır.

Özellikler:

Raf ölçüleri: 300x670 mm

Üst parça ölçüleri: - 300x670 mm

Toplam yükseklik: 854 mm

Koli boyutu ve ağırlığı: 95x43x19 cm, 17 kg

+48 697 530 240
+48 61 876 89 46
info@rexelpoland.com



Kodu tara

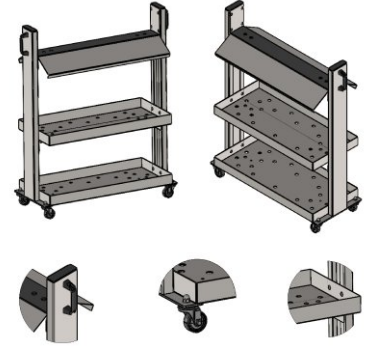
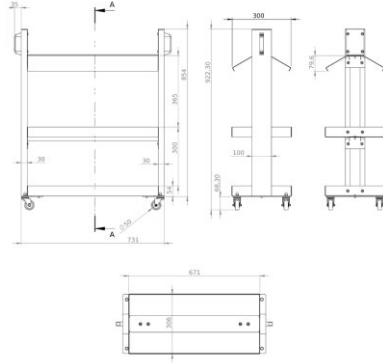

90x43x19 cm, 17 kg

