



YUVARLAK KUMAŞ KESİM MOTORU NTH-100

Ana Özellikler:

- NTH-100 kesim makinesi, her türlü tekstil malzemesini kesmek için tasarlanmıştır (kesim makinesinin versiyonuna bağlı olarak hafiften ağıra).
- Hem düşük kumaş katlarını (2 kat bile) kesebilir hem de yüksek kat malzemeleri kesebilir.
- NTH-100 Kesme makinelerinde, çalışma sırasında bıçak bileme için tasarlanmış dahili bileme makineleri bulunur.
- Kesim makinelerinde bıçak ömrünün uzatılmasını sağlayan bıçak yükseklik ayar mekanizması bulunmaktadır.
- Kesme makinelerimiz, Polonya'da yapılan evrensel tek fazlı komütatör motor KASO 74/35 ile donatılmıştır.

NTH-100 kesme makinelerinin mevcut versiyonları:

Hafif malzemeler için tasarlanmış NTH-100**W** yüksek hızlı 1000 rpm versiyonu.

Sert malzemeleri (halı, kot, keçe vb.) kesmek için tasarlanmış NTH-100**N** düşük hızlı 500 rpm versiyonu.

500 rpm ile 1000 rpm aralığında değişken hız kontrollü NTH-100**R** versiyonu.

Özellikler:

Modeli: NTH-100

Bıçak çapı: 98 mm

Maksimum kesme yüksekliği: 85 mm

Voltaj: 1 ~ 230 V / 50 Hz

Motor gücü: 380 W

Ağırlık: 3,5 kg

Polonya malı.



Kodu tara



NTH-100N



NTH-100R



NTH-100W

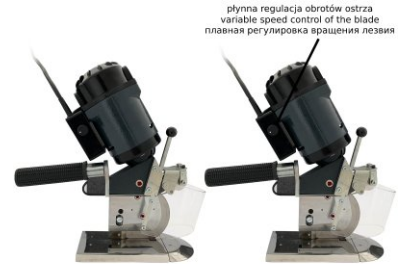

NTH-100W
NTH-100N

NTH-100R

plynná regulácia obrotów ostrza
variable speed control of the blade
плавная регулировка вращения лезвия

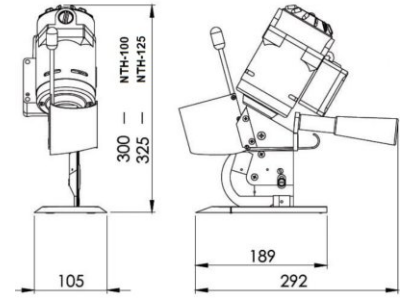

NTH-125 / NTH-100